

AM 250 / AM 350 / AM 500
AMPLIFICATEUR - MELANGEUR



AVIS
RISQUE DE CHOCS ELECTRIQUES
NE PAS OUVRIR



ATTENTION : Pour éviter les risques de chocs électriques, ne pas enlever le couvercle. Aucun entretien de pièces intérieures par l'usager, confier l'entretien au personnel qualifié.

Avis : Pour éviter les risques d'incendie ou d'électrocution, n'exposez pas cet article à la pluie ou à l'humidité.



Le symbole éclair avec point de flèche à l'intérieur d'un triangle équilatéral est utilisé pour alerter l'utilisateur de la présence à l'intérieur du coffret de "voltage dangereux" non isolé d'ampleur suffisante pour constituer un risque d'électrocution.

Le point d'exclamation à l'intérieur d'un triangle équilatéral est employé pour alerter les utilisateurs de la présence d'instructions importantes pour le fonctionnement et l'entretien (service) dans le livret d'instruction accompagnant l'appareil.

INSTRUCTIONS DE SECURITÉ GÉNÉRALES

- NE PAS** connecter simultanément des haut-parleurs de basse impédance et de ligne 100 V sur le même amplificateur.
- NE PAS** faire passer des câbles de microphone à proximité des câbles secteur, informatiques, de téléphone ou à ligne 100 V. Si un contact est inévitable, croisez les câbles à un angle de 90°.
- NE PAS** faire passer les câbles à ligne 100 V à proximité des câbles informatiques, de téléphone ou autres basses tensions.
- NE PAS** dépasser 90 % de la puissance de sortie de l'amplificateur si vous utilisez la ligne 100 V (uniquement discours).
- NE PAS** dépasser 70 % de la puissance de sortie de l'amplificateur si vous utilisez la ligne 100 V (sonorisation d'ambiance haut niveau)
- NE PAS** utiliser des haut-parleurs à pavillon rentrant pour la sonorisation d'ambiance sauf s'ils ont été conçus spécialement à cet effet.
- EVITEZ** des haut-parleurs de basse impédance si vous utilisez plus de deux haut-parleurs et/ou si vous vous servez de câbles très longs.
- EVITEZ** d'assembler le câble de microphone. Si ceci est inévitable, utilisez exclusivement un connecteur blindé d'excellente qualité, par exemple un XLR.
- VERIFIEZ** que tous les haut-parleurs sont en phase.
- VERIFIEZ** l'absence de court-circuit sur la ligne de haut-parleurs avant de la connecter à l'amplificateur.

Utilisez **TOUJOURS** un microphone basse impédance symétrique ou isolé de la terre prévu pour une entrée symétrique si la longueur des câbles est très importante.

Utilisez **TOUJOURS** un câble de microphone de bonne qualité pour les extensions.

Utilisez **TOUJOURS** un câble à double isolation de qualité secteur pour les câbles de haut-parleurs.

CARACTERISTIQUES

- Puissance nominale : 250 W, 350W et 500W Filtres passe-haut spéciaux inclus.
- Vumètre et indicateur d'alimentation.
- Connecteur Phoenix pour une installation facilitée.
- 4 entrées Aux
- Carillon deux tons et quatre tons inclus
- Pre OUT pour tout autre appareil qui gère un signal.
- Volume d'entrée individuel et réglage volume Master.
- Protection surcharge, court-circuit, thermique.
- Avec entrée prioritaire à distance pour sélectionner une musique de fond lors d'une annonce.
- 4 entrées XLR MIC symétriques ou LINE (réglage par potentiomètre Gain) avec priorité sélectionnable ayant chacune une alimentation fantôme
- Lignes à voltage constant 100V et 70V et 50V et terminaux haut-parleur à basse impédance 4 ohms et 8 ohms.
- Lignes à voltage constant 100V et 70V et 50V et 3 terminaux haut-parleur à basse impédance 4 ohms et 8 ohms. 4 entrées Aux. avec inter verrouillable pour éviter toute confusion.

FACE AVANT

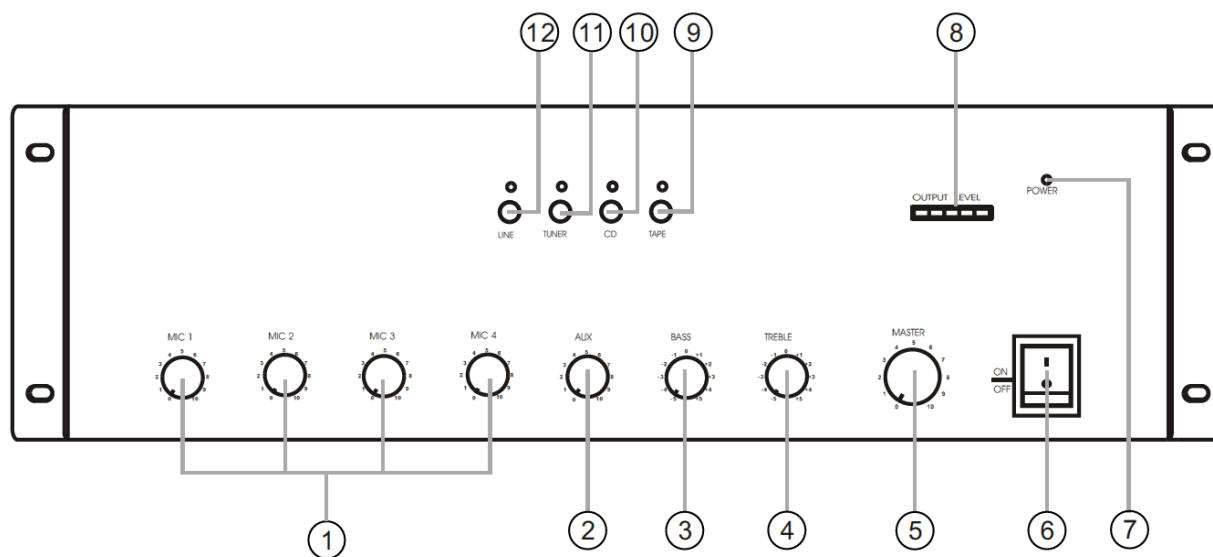

1. MIC1 \ MIC2 \ MIC3 \ MIC4 - Réglage volume micro ou Line (suivant réglage niveau Gain)
2. AUX – Réglage volume AUX
3. BASS- Graves Réglage des Graves Faire tourner dans le sens des aiguilles d'une montre pour augmenter les Graves et dans le sens inverse des aiguilles d'une montre pour les réduire.
4. AIGUS- Réglage des Aigus. Faire tourner dans le sens des aiguilles d'une montre pour augmenter les Aigus et dans le sens inverse des aiguilles d'une montre pour les réduire.
5. Réglage volume MASTER
6. Interrupteur ON/OFF
7. Témoin indicateur de fonctionnement
8. Indicateur de niveau de sortie
9. Tape : Sélection du canal cassette
10. CD : Sélection du canal CD
11. TUNER : Sélection du canal tuner
12. LIGNE : Sélection du canal ligne

FACE ARRIERE

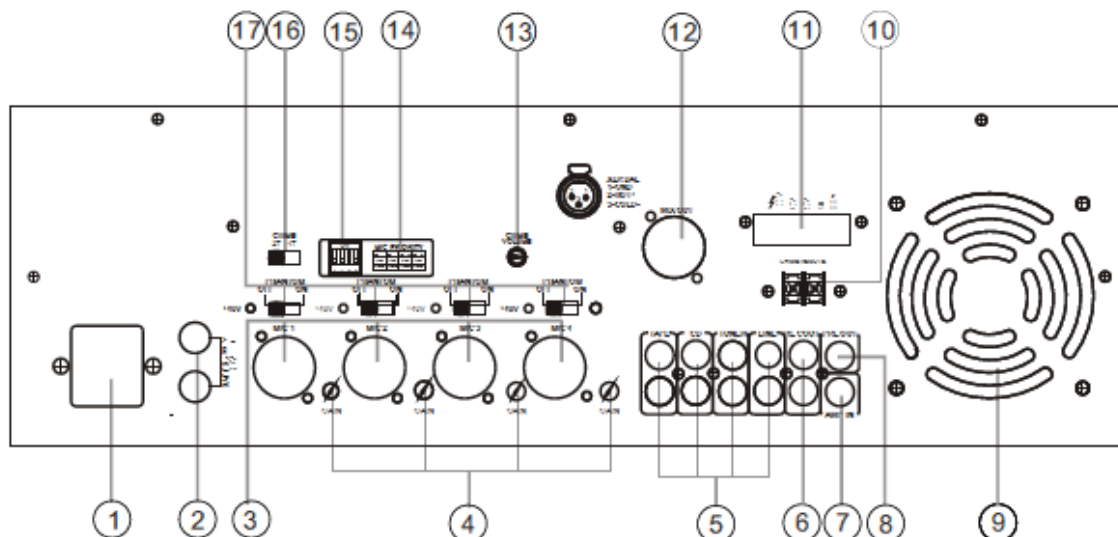

1. Entrée électrique ~220-240V 50/60Hz
2. Alimentation Batteries 24V
3. MIC (1~4) Entrée microphone MICRO (1~4) ou LINE (suivant réglage niveau Gain)
4. GAIN Réglage gain du microphone MICRO (1~4)) ou LINE
5. LIGNE Interface source audio
6. Sortie REC Vers l'interface enregistrement
7. POWER IN
8. PRE OUT
9. Ventilateurs
10. Bornier Carillon
11. Bornier HP (Branchement 4 Ohms ou 50V/70V et 100V
12. OUT Sortie Audio
13. Réglage volume du carillon
14. Positions Glissières Interrupteur MIC 1~4

Priorité MIC ou LINE

MIC1	MIC2	MIC3	MIC4
ON	ON	ON	ON
OFF	OFF	OFF	OFF

Lorsque la glissière est positionnée sur OFF, l'alimentation fantôme est désactivée sur les Entrées 1-4. Lorsque la glissière est positionnée sur ON, l'alimentation fantôme (24VDC) est disponible sur les Entrées 1-4 (position Mic seulement)

15. Code d'adresse
16. Carillon (2 tons/4 tons) Réglage volume
17. Interrupteur de sélection Alimentation fantôme (Mic 1~4)

BRANCHEMENTS

Branchement HP

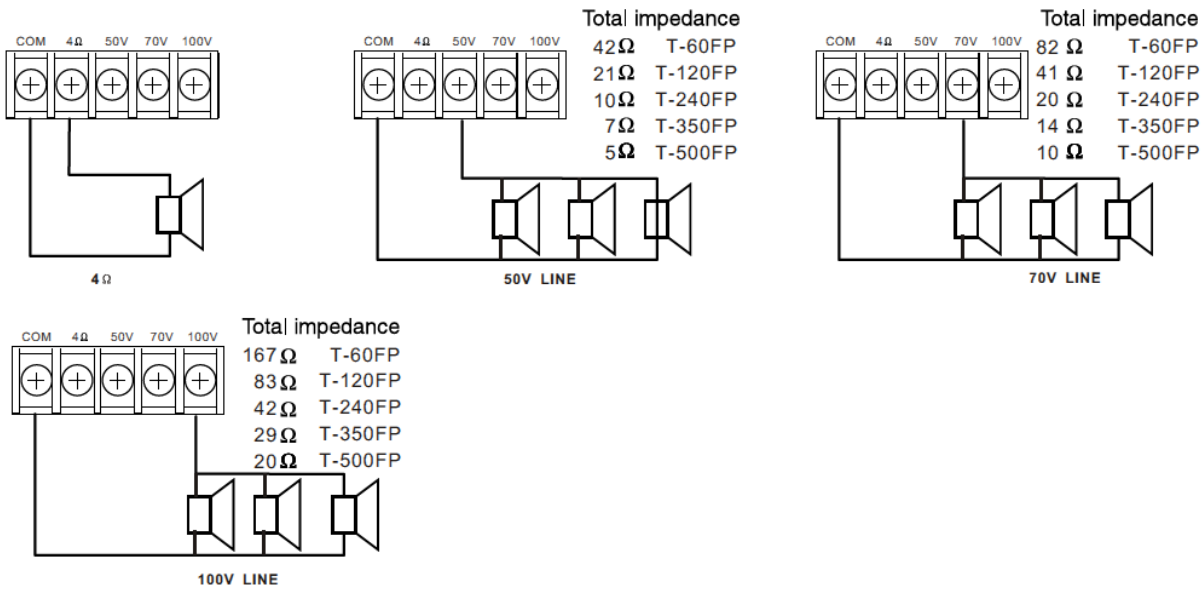

NOTA

- Les borniers 4Ω et 50V/70V/100V ne peuvent pas être utilisés en même temps.
- L'impédance indiquée dans les figures représente l'impédance totale du système HP.

ATTENTION !

- Veiller à bien fixer le couvercle du terminal qui est fourni après avoir terminé vos branchements. Un voltage important arrive aux borniers des haut-parleurs, il est donc important de ne pas les toucher pour éviter tout choc électrique.

Connexions XLR

Connecteur XLR (femelle)/ JACK

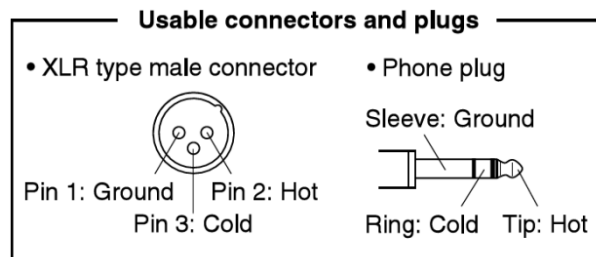

ATTENTION

1. Ne pas ouvrir et fermer l'appareil fréquemment. La réouverture doit se faire après 10 secondes.
2. L'alimentation électrique doit correspondre à l'appareil
3. L'appareil est équipé d'une masse, veuillez la connecter à cette masse sur votre réseau électrique.
4. En cas de choc ou impact important sur l'appareil (par exemple foudre, pause de signal intempestive, voltage excessif ou autre interférence), celui-ci va s'auto protéger et se rallumer automatiquement.

BRANCHEMENTS FACE ARRIERE

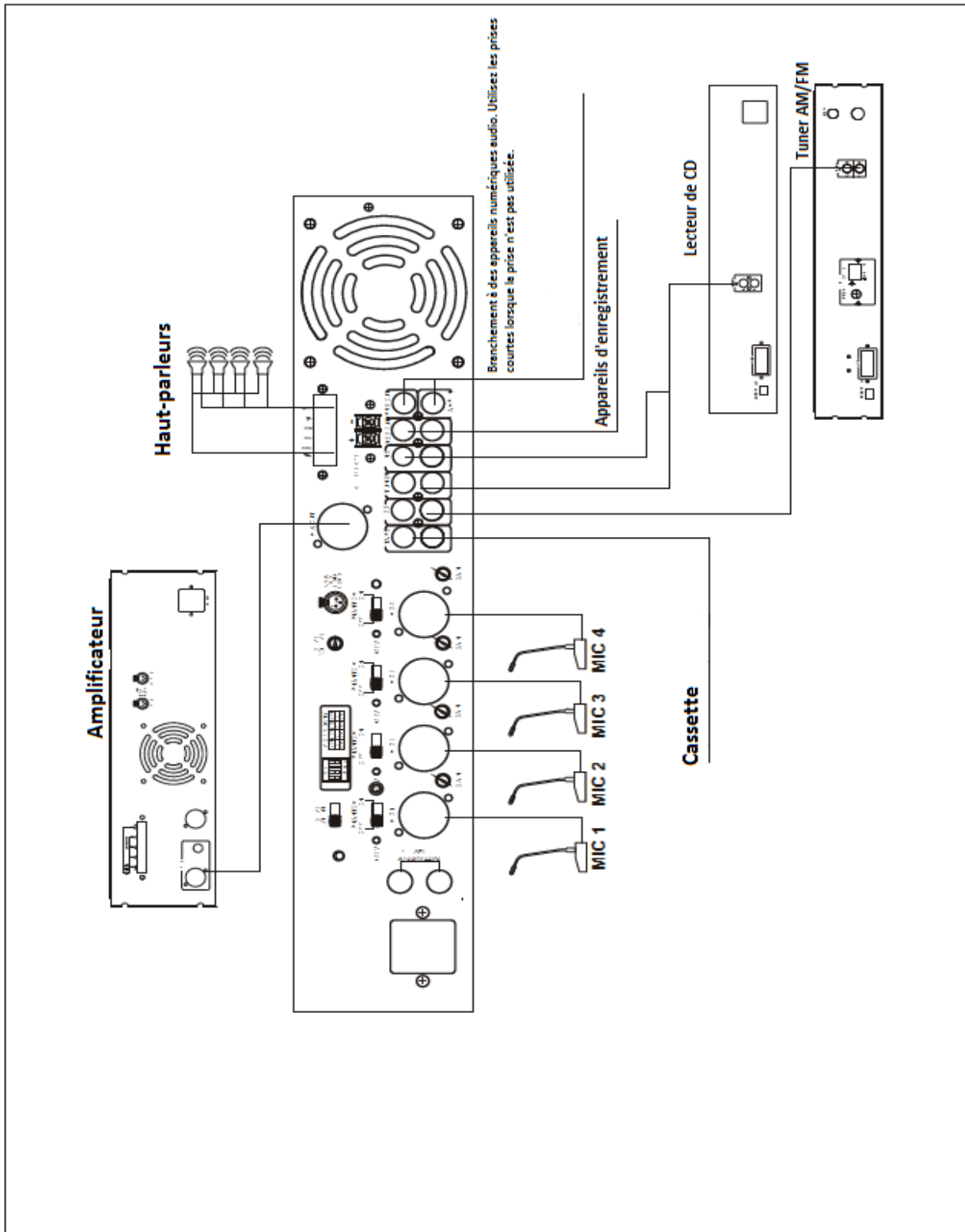

SPECIFICATIONS

Amplificateur mixeur			
MODÈLE (2U)	AM 250	AM 350	AM 500
4 ENTRÉES MICROPHONE.	XLR symétriques avec alimentation fantôme		
SENSIBILITÉ	-50 / -2dB 2.5 / 500 mV		
RAPPORT SIGNAL/BRUIT	>68 dB		
BANDE PASSANTE	40 / 17.000 Hz (-3 dB)		
ALIMENTATION FANTÔME	+48 V		
4 ENTRÉES AUXILIAIRE			
ENTREES TUNER ET CASSETTE SENSIBILITE ET IMPEDANCE	200 mV /47 KΩ		
ENTREES CD ET LIGNE SENSIBILITE ET IMPEDANCE	500 mV /47 KΩ		
RAPPORT SIGNAL/BRUIT	90 dB		
BANDE PASSANTE	40 / 18 000Hz (-3 dB)		
REGLAGE			
GRAVES	+12 dB		
AIGUS	+12 dB		
CARILLON	options 2 tons et 4 tons		
SORTIES			
SORTIE ELECTRO/ IMPEDANCE	775 mV /47 KΩ		
SORTIE ENREGISTREMENT/IMPEDANCE	200 mV /1 KΩ		
DISTORTION	< 0.1%		
CONDITIONS D'UTILISATION			
ALIMENTATION ELECTRIQUE PRINCIPALE	~220-240V 50/60Hz		
DIMENSIONS (P X L X H) mm	484X353X88	484X424X132	484X424X132
Consommation d'énergie	400W	500W	700W
Poids	18KG	21KG	21KG

DIMENSIONS

AM 250

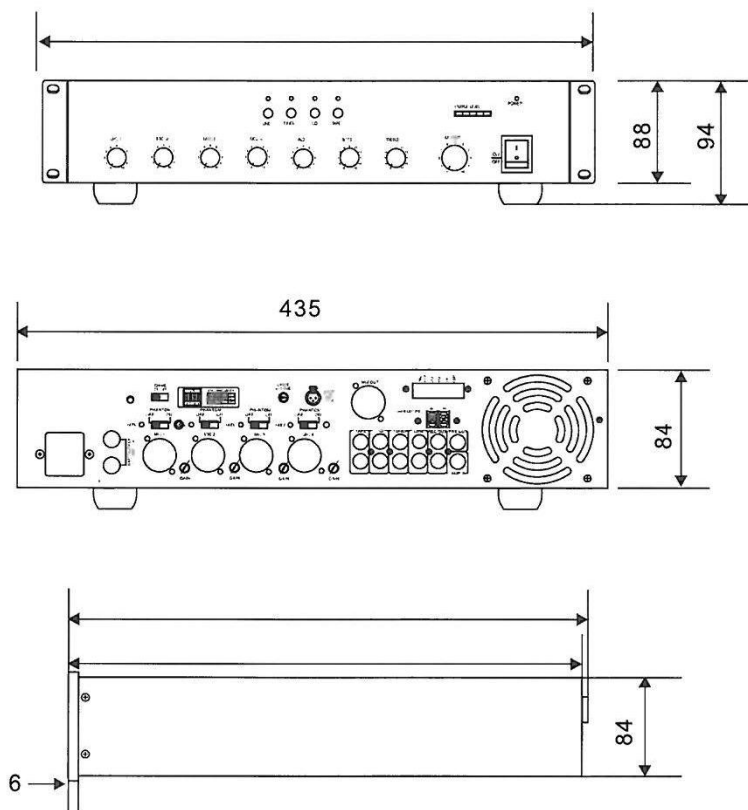

Faites en sorte qu'il y ait au moins 10cm de tous les côtés afin de permettre à l'air de bien circuler et d'éviter que la température interne n'augmente trop.

UNIT :mm

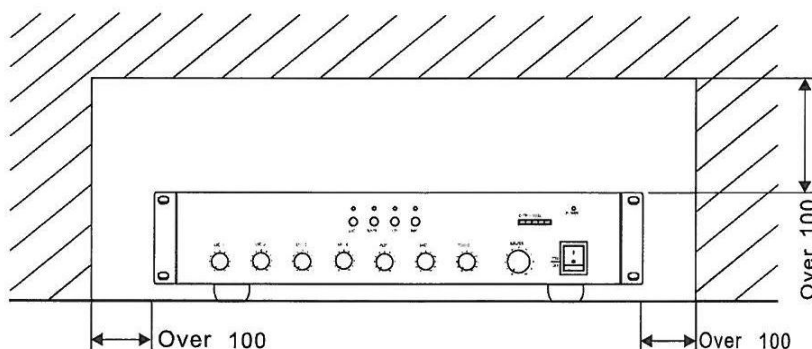

AM 350 – AM 500

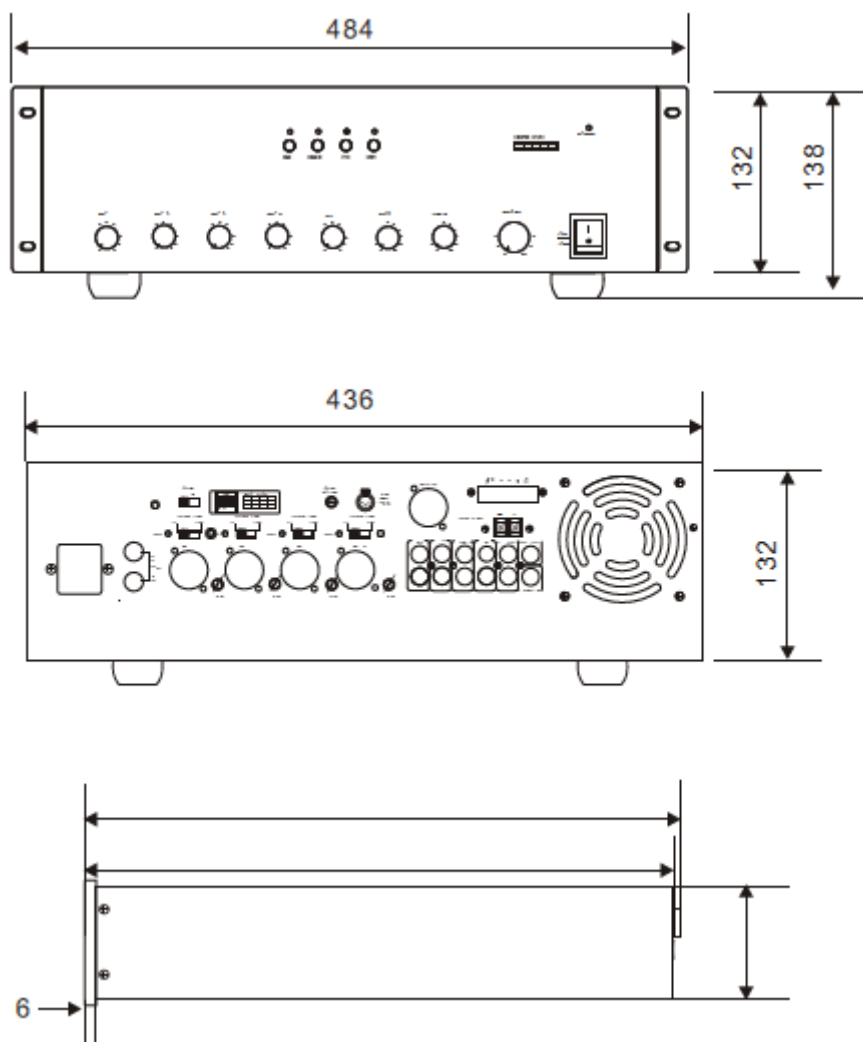

Faites en sorte qu'il y ait au moins 10cm de tous les côtés afin de permettre à l'air de bien circuler et d'éviter que la température interne n'augmente trop.

